

KÚPNA ZMLUVA

uzatvorená podľa § 409 až 470 zákona č. 513/1991 Zb. Obchodného zákonníka v znení neskorších predpisov (ďalej len „ zmluva „)
medzi:

Predávajúci :

DANUBIASERVICE, a.s.
so sídlom: Rožňavská 30, 821 04 Bratislava
V zastúpení : Ing. Peter Bitara, podpredseda predstavenstva
Ing. Miroslav Gocník, člen predstavenstva
IČO: 31397549
DIČ: 2020306178
IČ DPH: SK 2020306178
Bankové spojenie: Tatrabanka, a.s.
Číslo účtu: 2628734332/1100
Spoločnosť zapísaná v: Obchodnom registri Okresného súdu Bratislava 1,
oddiel: Sa, vložka číslo: 865/B

(ďalej len „ predávajúci “)

a

Kupujúci

Centrum sociálnych služieb AMETYST
so sídlom: 094 01 Tovarné 117
V zastúpení : Mgr. Jozef Sabol - riaditeľ
IČO: 00696374
DIČ: 2020635485
IČ DPH: nie je plátcom DPH
Bankové spojenie: Prima banka
Číslo účtu: 8827303110/5600
Kontaktná osoba pre odborné a technické záležitosti:
Ing. Danka Fuňová – vedúca úseku ekonomiky a vnútornej
prevádzky CSS
Tel. a fax: 057/44 95 225
e-mail: riaditel@cssametyst-tovarne.vucpo.sk
Kontaktná osoba pre administráciu verejného obstarávania
Ing. Viktória Lukáčeková
Tel: 051/7081324
e-mail: viktoria.lukacekova@vucpo.sk

(ďalej len „ kupujúci “)

Čl. I

Predmet zmluvy

- 1.1 Predmetom tejto zmluvy je kúpa a predaj nového 9 – miestneho špeciálneho osobné motorového vozidla s hydraulickou plošinou, v zmysle technickej špecifikácie a výbavy uvedeného v prílohe č. 2, ktorá tvorí neoddeliteľnú súčasť tejto zmluvy.
- 1.2 Predávajúci sa zaväzuje dodať kupujúcemu jedno nové 9-miestne motorové vozidlo so špeciálnou úpravou pre nástup a prepravu osôb sediacich na invalidnom vozíku. a previesť na kupujúceho vlastnícke právo k tomuto vozidlu, a kupujúci sa zaväzuje prevziať toto osobné

motorové vozidlo a zaplatiť jeho kúpnu cenu, to všetko za podmienok uvedených ďalej v tejto zmluve.

- 1.3 Závazok uvedený v bode 1.2 sa vzťahuje na 1 ks nového motorového vozidla továrenskej značky CITROEN JUMPER vo výbave a vo farbe podľa prílohy č.2., ktorá tvorí neoddeliteľnú súčasť tejto zmluvy (ďalej len „predmet zmluvy,“).
- 1.4 Súčasťou štandardnej výbavy predmetu zmluvy je : povinná výbava, návod na obsluhu a údržbu v slovenskom jazyku, servisná knižka, osvedčenie o evidencii vozidiel.

Čl. II

Miesto plnenia a dodacie podmienky

- 2.1 Predmet zmluvy uvedený v článku I. bude dodaný prostredníctvom predávajúceho, najneskôr do 3 mesiacov od podpisu zmluvy.
- 2.2 Miestom plnenia sa rozumie miesto dodania predmetu zmluvy. Dohodnutým miestom plnenia je sídlo kupujúceho: Centrum sociálnych služieb AMETYST, 094 01 Tovarné
- 2.3 Závazok dodania predmetu zmluvy je splnený odovzdaním a prevzatím predmetu zmluvy. Prevzatie predmetu zmluvy bude vykonané v mieste plnenia podľa bodu 2.2 tohto článku zmluvy na základe preberacieho, resp. odovzdávajúceho protokolu medzi predávajúcim a kupujúcim, prípadne povereným zástupcom zmluvnej strany. Protokol je neoddeliteľnou súčasťou tejto zmluvy.
- 2.4 Predávajúci oznámi kupujúcemu pripravenosť predmetu zmluvy k odovzdaniu – prebraniu, a vyzve kupujúceho na jeho prevzatie telefonicky, faxom, elektronickou poštou alebo doporučeným listom.

Čl. III

Kúpna cena

- 3.1 Kúpna cena za dodanie predmetu zmluvy je stanovená podľa zákona NR SR č.18/1996 Z.z. o cenách v znení neskorších predpisov, vyhlášky MF SR č.87/1996 Z. z., ktorou sa tento zákon vykonáva a je stanovená ako cena maximálna. Kúpna cena v € za dodanie predmetu zmluvy je:

- cena bez DPH:	21 854,13.-
- Sadzba DPH 20% a výška DPH:	4 370,83.-
- cena vrátane DPH:	26 224,95.-

- 3.2 Kúpna cena za predmet zmluvy je bližšie špecifikovaná v prílohe č.1, ktorá tvorí neoddeliteľnú súčasť tejto zmluvy.
- 3.3 V kúpnej cene sú zahrnuté všetky ekonomicky oprávnené náklady predávajúceho, vrátane zápisu kupujúceho do TP (zmena v evidencii Dopravného inšpektorátu).

/Kompletná homologizácia nadstavieb a povolenia

SH – zapísané ako invalidné so zápisom do OEV

Vozidlo musí spĺňať ISO 10 542 a zároveň smernicu 9221/ES alebo nariadenie rady EÚ 1230/2012/

Čl. IV

Platobné podmienky

- 4.1 Kúpnu cenu určenú podľa článku III. tejto zmluvy zaplatí kupujúci na základe faktúry vystavenej a predloženej predávajúcim, bezhotovostným prevodom na bankový účet predávajúceho uvedený v záhlaví tejto zmluvy.
- 4.2 Lehota splatnosti kúpnej ceny uvedenej na faktúre je 14 dní odo dňa jej riadneho doručenia kupujúcemu. Vlastná platba sa zrealizuje prostredníctvom finančného ústavu kupujúceho.
- 4.3 Vlastná platba sa realizuje v mene EUR, prostredníctvom finančného ústavu kupujúceho.
- 4.4 Faktúra vystavená predávajúcim musí mať náležitosti daňového dokladu. V opačnom prípade je kupujúci oprávnený faktúru predávajúcemu vrátiť na opravu. Lehota splatnosti opravenej faktúry začne v takom prípade plynúť až dňom jej riadneho doručenia kupujúcemu.

Čl. V

Povinnosti zmluvných strán

- 5.1 Predávajúci je povinný odovzdať kupujúcemu predmet zmluvy na základe vopred uskutočnenej výzvy podľa bodu 2.4 tejto zmluvy, v dohodnutom vyhotovení a s príslušnými dokladmi.
- 5.2 Kupujúci sa zaväzuje prevziať predmet zmluvy v lehote najneskôr do 5 pracovných dní odo dňa, kedy bol na prevzatie predávajúcim vyzvaný a uhradiť predávajúcemu kúpnu cenu za predmet zmluvy.

Čl. VI

Záruka

- 6.1 Záručná doba je stanovená v zmysle technických parametrov predmetu zmluvy a za podmienok uvedených v servisnej/záručnej knižke vozidla.
- 6.2 Záručná doba na vozidla je 2 roky.
- 6.3 Záručná doba na vady laku (stálosť, farebnosť) je 3 roky a na neprehrdzavenie karosérie 5 rokov.
- 6.4 Záručná doba začína plynúť dňom odovzdania - prevzatia predmetu tejto zmluvy kupujúcemu. Ak sa v priebehu záručnej doby prejaví vada materiálu alebo výrobná vada, je predávajúci povinný poškodené diely bezplatne opraviť alebo vymeniť.
- 6.5 Predávajúci nenesie žiadnu zodpovednosť za vady, ktoré boli spôsobené neodbornou obsluhou a údržbou, resp. používaním v rozpore s obvyklým spôsobom užívania predmetu zmluvy.
- 6.6 Kupujúci je povinný podať (reklamovať) predávajúcemu alebo zmluvnému autorizovanému servisu správu o vadách na vozidle bez zbytočného odkladu po tom, čo vady zistil.

Čl. VII

Zmluvné pokuty

- 7.1 Ak sa predávajúci dostane do omeškania s dodaním tovaru, kupujúci je oprávnený žiadať od predávajúceho, aby mu predávajúci zaplatil zmluvnú pokutu vo výške 0,05 % z celkovej kúpnej ceny predmetu zmluvy, s ktorého dodaním je predávajúci v omeškaní za každý začatý deň omeškania, maximálne však do výšky 500 EUR.

7.2 Ak sa kupujúci dostane do omeškania so zaplatením kúpnej ceny predmetu zmluvy, vznikne predávajúcemu nárok, aby mu kupujúci zaplatil úrok z omeškania vo výške 0,05 % z dlžnej sumy, a to za každý začatý deň omeškania, maximálne však do výšky 500 EUR.

Čl. VIII

Nadobudnutie vlastníckeho práva, nebezpečenstvo škody

- 8.1 Vlastnícke právo k predmetu zmluvy prechádza na kupujúceho dňom úplného zaplatenia jeho kúpnej ceny predávajúcemu, najskôr však dňom prevzatia vozidla.
- 8.2 Nebezpečenstvo škody na predmete zmluvy a tiež škody spôsobenej predmetom zmluvy (vrátane úrazu) prechádza na kupujúceho dňom prevzatia predmetu zmluvy kupujúcim. Ak však kupujúci neprevezme predmet zmluvy včas alebo odmietne jeho prevzatie bez platného právneho dôvodu, prechádza toto nebezpečenstvo na kupujúceho už v čase, keď mu predávajúci umožní s predmetom zmluvy nakladať.

Čl. IX

Záverečné ustanovenia

- 9.1 Kúpna zmluva nadobúda platnosť dňom podpisu zmluvy oprávnenými zástupcami zmluvných strán a účinnosť dňom nasledujúcim po dni jej zverejnenia na internetovej stránke kupujúceho.
- 9.2 Právne vzťahy touto zmluvou neupravené sa riadia príslušnými ustanoveniami Obchodného zákonníka v platnom znení. Úplná alebo čiastočná zodpovednosť zmluvnej strany je vylúčená v prípadoch zásahu vyššej moci.
- 9.3 Akékoľvek zmeny a doplnky tejto kúpnej zmluvy môžu byť vykonané len formou písomných dodatkov k zmluve, podpísaných oprávnenými zástupcami oboch zmluvných strán.
- 9.4 Zmluvné strany sa zaväzujú, že v prípade akejkoľvek zmeny identifikačných údajov budú o tejto zmene druhú stranu bezodkladne informovať. Ak zmluvné strany nesplnia svoju oznamovaciu povinnosť, má za to, že platia posledné známe identifikačné údaje.
- 9.5 Zmluvné strany týmto vyhlasujú, že si zmluvu prečítali, jej obsahu porozumeli, na znak čoho ju potvrdzujú svojimi podpismi.
- 9.6 Kúpna zmluva je vyhotovená v dvoch rovnopisoch, po jednom pre každú zmluvnú stranu.

Príloha č. 1 : Cenová špecifikácia zmluvnej ceny.

Príloha č. 2 a 2A : Technická špecifikácia predmetu zmluvy.

V Bratislave, dňa: 06.

Za predávajúceho :

V Továrne, dňa: 6. 11. 2013

Za kupujúceho

DANUBIASERVICE, a.s.

Ing. Peter Bitara, podpredseda predstavenstva

Centrum sociálnych služieb AMETYST

Mgr. Jozef Sabol - riaditeľ

DANUBIASERVICE, a.s.

Ing. Miroslav Gocník, člen predstavenstva

**CENTRUM SOCIÁLNYCH SLUŽIEB
AMETYST**

DANUBIASERVICE a.s.
Rožňavská 30
821 04 Bratislava 2
IČO: 31397549 DIČ: 2020306178
IČ DPH: SK2020306178
- 20 -

CENOVÁ PONUKA S OPIS - technickou špecifikáciou				
ponúkané vozidlo spoločnosťou:	cena bez DPH	DPH 20%	cena s DPH	
DANUBIASERVICE, a.s.				
1				
Citroen Jumper Combi Standard 33 L2H2 HDi130	26 887,50	5 377,50	32 265,00	
Motorizácia:				
dieselový				
min. výkon 96 kW/130 HP				
obsah motora od 2.000 cm3-2.200 cm3				
Prevodovka: 6 stupňová manuálna prevodovka				
Emisie CO2: max. 230 g/km				
Výbava:				
ABS s brzdom asistentom	0,00	0,00	0,00	0,00
airbag vodiča	0,00	0,00	0,00	0,00
imobilizér s transpondérom	0,00	0,00	0,00	0,00
automatické uzamknutie dverí pri rozjazde	0,00	0,00	0,00	0,00
posilňovač riadenia	0,00	0,00	0,00	0,00
predné a zadné zástěrky	0,00	0,00	0,00	0,00
elektrické ovládanie predných okien	0,00	0,00	0,00	0,00
centrálne uzamykanie s DO	0,00	0,00	0,00	0,00
elektricky ovládané a vyhrievané spätné zrkadlá	0,00	0,00	0,00	0,00
zásuvka 12V v palubnej doske	0,00	0,00	0,00	0,00
odkladacia schránka pred spolujazdcom	0,00	0,00	0,00	0,00
palubný počítač	0,00	0,00	0,00	0,00
pozdižne nastaviteľný volant	0,00	0,00	0,00	0,00
sedadlo vodiča nastaviteľné v piatich smeroch s bedrovou výstuhou	0,00	0,00	0,00	0,00
dvojsedačka spolujazdca	0,00	0,00	0,00	0,00
látkové čalúnenie	0,00	0,00	0,00	0,00
pravé bočné posuvné dvere presklené s posuvným oknom	0,00	0,00	0,00	0,00
posuvné okno v druhom rade na ľavej strane	0,00	0,00	0,00	0,00
zadné dvojkridlové presklené dvere s vyhrievaním skla	0,00	0,00	0,00	0,00
tmavá fólia na oknách v 2.,3. rade sedadiel a na zadnom okne	0,00	0,00	0,00	0,00
manuálna klimatizácia s klimatizovanou schránkou pred spolujazdcom	2 560,00	512,00	3 072,00	
zadné dvere zasklenené - otváranie 180°	0,00	0,00	0,00	
trojmiestna lavica v druhom rade	0,00	0,00	0,00	
trojmiestna lavica v treťom rade	715,00	143,00	858,00	
Alarm	495,00	99,00	594,00	
autorádio CD MP3 s ovládaním pri volante	575,00	115,00	690,00	
Ďalšie požiadavky na špeciálnu úpravu vozidla a záručné podmienky				
RE01 - manuálna klimatizácia s klimatizovanou schránkou pred spolujazdcom				
séria	0,00	0,00	0,00	
séria	0,00	0,00	0,00	
AN03 - trojmiestna lavica v treťom rade	715,00	143,00	858,00	
doplnok predajcu - ANO	495,00	99,00	594,00	
RC47 - autorádio s CD a MP3 ovládanie pri volante	575,00	115,00	690,00	

Farba - sivá metaliza	OMMO - sivá metaliza ALUMINIUM	585,00	117,00	702,00
Dve zdvihacie ramená a hydraulické piesty	Prestavbar	0,00	0,00	0,00
Oceľový rám platne s protišmykovými profilmi	Prestavbar	0,00	0,00	0,00
Platňa z oceľového pletiva s automatickou zarážkou na špiči	Prestavbar	0,00	0,00	0,00
Štandardné dĺžky platne: 1150 mm	Prestavbar	0,00	0,00	0,00
Šírka platne: 820 mm štandard	Prestavbar	0,00	0,00	0,00
Plošina musí spĺňať smernicu 2006/42/ES	Prestavbar	0,00	0,00	0,00
Automatické skladateľné bezpečnostné madlá ľavé a pravé	Prestavbar	0,00	0,00	0,00
Elektrické blikacie svetlá na oboch zdvíhacích ramenách	Prestavbar	0,00	0,00	0,00
Pohonná jednotka s ručnou pumpou a núdzovým tlačidlom	Prestavbar	0,00	0,00	0,00
Povrchová úprava: polyesterové práškové lakovanie	Prestavbar	0,00	0,00	0,00
Ovládanie spúšťania a zdvíhania na madle	Prestavbar	0,00	0,00	0,00
Váha plošiny – od 145 -155 kg	Prestavbar	0,00	0,00	0,00
Kotviaci systém pre invalidné vozíky - za pomoci dráhy v podlahe s možnosťou prepravy osoby na ňom.	Prestavbar	0,00	0,00	0,00
Podlaha do ložného priestoru v zmysle uplatnenia zákona č 725/2004 Z.z. a stanoviska ŠDU	Prestavbar	0,00	0,00	0,00
Kompletná homologizácia nadstavieb a povolenia	Prestavbar	0,00	0,00	0,00
SH – zapísané ako invalidné so zápisom do OEV	Prestavbar	0,00	0,00	0,00
Vozidlo musí spĺňať ISO 10 542 a zároveň smernicu 9221/ES alebo nariadenie rady EÚ 1230/2012	Prestavbar	0,00	0,00	0,00
Povinná výbava vozidla (lekárnička s povinným obsahom, výstražný trojuholník, bezpečnostná reflexná vesta, atď.)	doplnok predajcu	30,00	6,00	36,00
Požadovaná minimálna záruka na vozidlo je 24 mesiacov. Uchádzač uvedie vo svojej ponuke dĺžku (trvanie) záručného servisu (ak sú poskytované záručné lehoty rozdielne na jednotlivé časti motorového vozidla, uvedie ich podľa takehoto delenia). Zároveň uvedie miesto (adresu) prevádzky servisného strediska, ktoré sa nachádza najbližšie k sídlu obstarávateľa a ktoré bude záručný a pozáručný servis vykonávať.	Príloha č. 1, VLM Auto, s.r.o., Močarianska 6007, 071 01 Michalovce			
Súčasnou dokumentáciou musí byť Protokol o skúškach prestavby vozidla z poverenej technickej služby overovania vozidiel.	Prestavbar	0,00	0,00	0,00
cena: vozidlo+ fabrické doplnky + doplnky predajcu		31 847,50	6 369,50	38 217,00
zľava				45,00%
cena: vozidlo+ fabrické doplnky + doplnky predajcu po zľave		17 516,13	3 503,23	21 019,35
cena: špeciálna úprava		4 338,00	867,60	5 205,60
CENA KOMPLET s prestavbou - 1 ks		21 854,13	4 370,83	26 224,95

Ing. Peter Bitara
podpredseda predstavenstva
DANUBIASERVICE, a.s.

DANUBIASERVICE a.s.

Rožňavská 30
821 04 Bratislava 2
IČO: 31397549 DIČ: 2020306178
IČ DPH: SK2020306178

Ing. Miroslav Gocnik
člen predstavenstva
DANUBIASERVICE, a.s.



TECHNICAL INFORMATION
DH-PH2 350 KG

Doc: TEC-PH2.03-2009-01-EN

Date: 23/12/2009

Fitting parameters
Paramètres de montage

All dimensions in mm unless stated otherwise

Rev. date: -

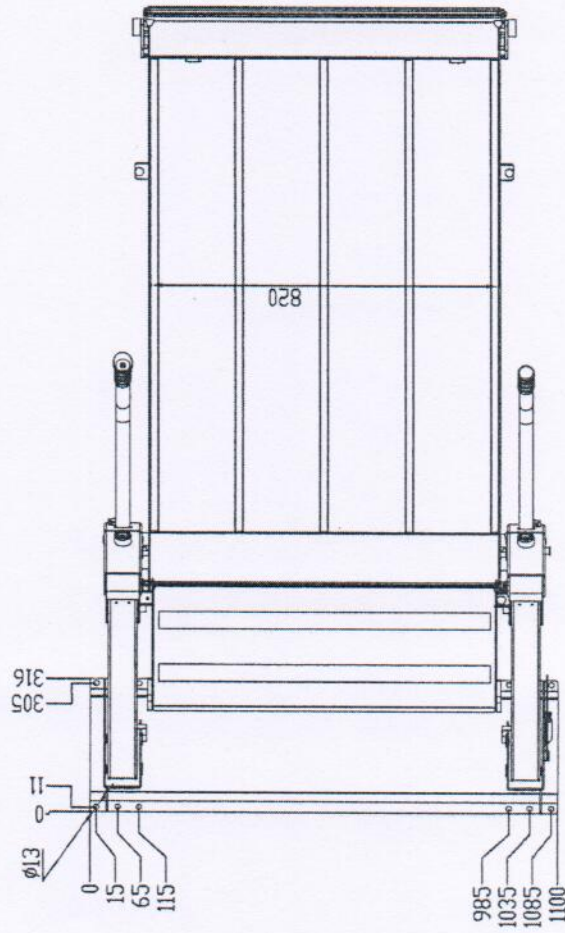
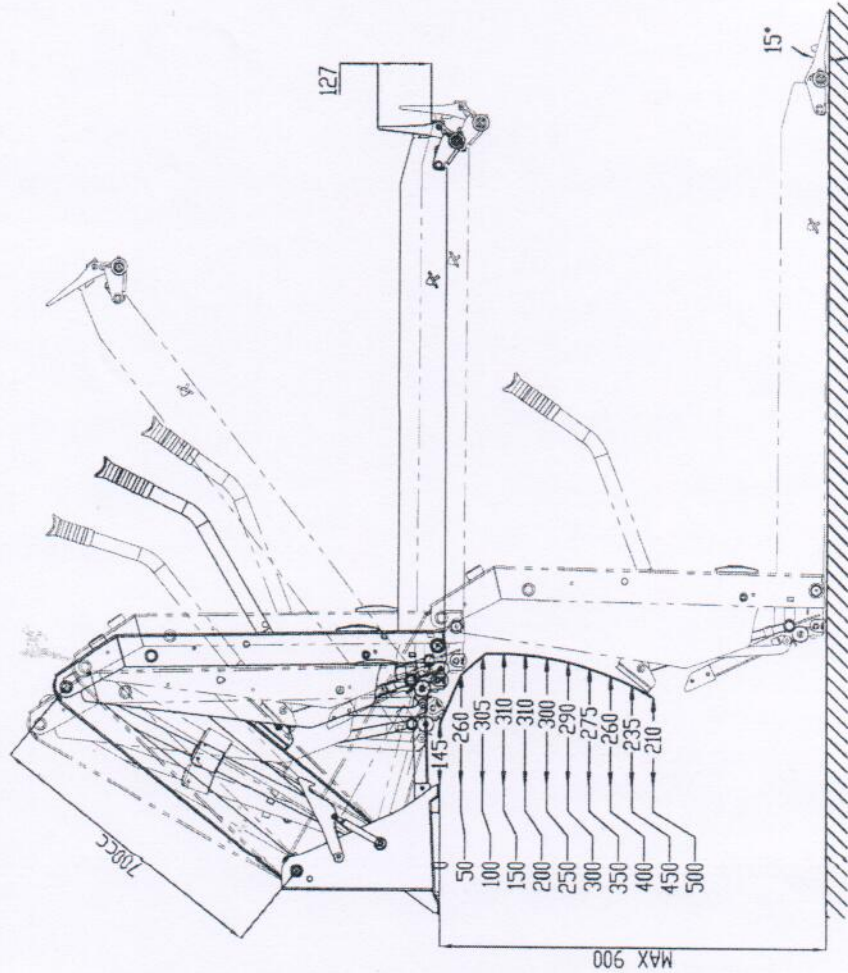

Consult the fitting instructions for further info. They can be obtained from Dhollandia, or downloaded from www.dhollandia.com. Dhollandia has a policy of continuous product improvement, and reserves the right to alter technical specifications without prior notice. Ask Dhollandia for further advice.





Vážený pán Ing. Dušan Petránek
Manažér na fleetový predaj
DANUBIASERVICE, a.s.
Rožňavská 30, Bratislava
petranek@topholding.sk

Aldobec technologies, s.r.o.
Ošuského 44, 851 03 Bratislava
IČO: 36613355, IČ DPH: 2022205735
Tatra Banka, č.ú: 2921860557
obchod@risbo-car.sk,

V Bratislave dňa 15. 07. 2013

ČLEN DIVÍZIE DPN ZDRUŽENIA AUTOMOBILOVÉHO
PRIEMYSLU SLOVENSKEJ REPUBLIKY



Vec : Cenová ponuka č. 20130715-5

Na základe Vašej požiadavky Vám predkladám cenovú ponuku na úpravu vozidla pred dostavbou Citroen Jumper Combi Standard 33 L2H2 HDi130 9 miestny po úprave na vozidlo na prevoz osoby zdravotne ťažko postihnutej SH – invalidné s hydraulickou plošinou podľa špecifikácie nižšie, na prevoz invalidných osôb vo vozidle.

VOZIDLO BUDE MUSIEŤ BYŤ PRED PRESTAVBOU PRIHLÁSENÉ DO EVIDENCIE NA
KONEČNÉHO DRŽITEĽA.

Špecifikácia špeciálnej úpravy s hydraulickou plošinou:

Zariadenie: DPH2 pre invalidných , Výrobca spoločnosť DHOLLANDIA Centráľ Európe s.r.o., zástupca výrobcu hydraulický plošín zn. DHOLLANDIA v Slovenskej Republike s vyhlásením zariadenia , že spĺňa podmienky strojnej smernice 2006/42/ES.

Farba - čierna
Dve zdvíhacie ramená a hydraulické piesty
Oceľový rám platne s protišmykovými profilmi
Platňa z oceľového pletiva s automatickou zarážkou na špici
Štandardné dĺžka platne: 1150 mm
Šírka platne: 820 mm štandard
Automatické skladateľné bezpečnostné madlá ľavé a pravé
Elektrické blikacie svetlá na oboch zdvíhacích ramenách
Pohonná jednotka s ručnou pumpou a núdzovým tlačidlom
Povrchová úprava: polyesterové práškové lakovanie
Ovládanie spúšťania a zdvíhania na madle
Váha plošiny – od 145 - 155 kg

Vozidlo ďalej vybavené kotviacim systémom pre invalidné vozíky - za pomoci dráhy v podlahe s možnosťou prepravy osoby na ňom s podlahou do ložného priestoru v zmysle uplatnenia zákona č 725/2004 Z.z. a stanoviska ŠDÚ, s kompletnou homologizáciou nadstavieb a povolenia na predmetné vozidlo od importéra (zástupcu výrobcu v Slovenskej republike).

Vozidlo bude zapísané ako SH – invalidné so zápisom do OEV.

Vo vozidle bude použitý kotviaci systém zn. UNWIN W120 na uchytenie invalidného vozíka.

Štvorbodové pásy pre uchytenie invalidného vozíka majú za úlohu zabezpečiť jeho bezpečnosť počas prepravy. V prípade pásov W120T časti s kovovým zámkom sú uchytené do koľajničky a do zadnej časti vozíka a následné napínanie pomocou žeriavového napínača. Pred vozíka je

zabezpečený pomocou častí s plastovým press tlačidlom. Všetky pásy pre uchytenie invalidného vozíka sú v červenej farbe pre lepšiu viditeľnosť a zlepšenie obsluhy.

Rýchlo spojka SL/STD umožňuje rýchlú montáž a demontáž sedačky do koľajničiek. Tento produkt je montovaný na nohy sedačky pomocou 3 skrutiek zobrazených na obrázku. Rýchlo spojka SL/STD bola testovaná a skúšaná v inštitúte MIRA, TUV a Status pre sedačky v kategórii M1 o čistej váhe do 33kg a pre sedačky v kategórii M2 v dvojmiestnych zostavách. Produkt spĺňa požiadavky Normy 14ECE a Predpisu 76/115/EEC.

Vozidlo bude spĺňať po úprave ISO 10 542 a zároveň smernicu 9221/ES alebo nariadenie rady EÚ 1230/2012, čo bude dokladované v protokole o skúškach prestavby vozidla z poverenej technickej služby overovania vozidiel, ktorého kópia od poverenej technickej služby overovania vozidiel bude dodaná spolu s vozidlom.

- Akciová cena celková

..... 4.338,- € + DPH

!!! ILUSTRÁČNÉ FOTO PODLAHY VO VOZIDLE !!!



Dodací termín : pre uvedené cca 10 prac. dní resp. podľa dohody,
čas potrebný na vykonanie zápisu cca 30 dní (zákonom daný termín)
Platnosť ponuky: 4 mesiace
Záruka: 24 mesiacov
Splanosť (platba) : na základe vzájomnej dohody

S pozdravom

Boris Kubinec

riaditeľ divízie prestavieb